



INTERNATIONAL ORIENTEERING FEDERATION

# Norme Internationale

## Descriptions des postes

IOF Event Example				
M45 M50 W21				
5	7.6 km	210 m		
----- 150 m ----->△				
△		/	↗	Y
1	101	⋯	<	
2	212	↖	●	1 ○•
3	135	⊗	⊗	≡
4	246		⊖	○•
5	164	→	□	•○
○----- 120 m ----->				
6	185	↗	↪	⊥•
7	178	⌋		⊥○
8	147	≡	≡	2
9	149	/	/	X
○----- 250 m ----->⊙				

INTERNATIONAL ORIENTEERING FEDERATION

2018

# INTERNATIONAL ORIENTEERING FEDERATION

*International Orienteering Federation  
Drottninggatan 47, 3 1/2 tr.  
SE-65225 Karlstad  
Sweden  
<http://www.orienteeering.org>*

IOF- COMMISSION règlement :

David Rosen (président ), Barry McCrae, Felix Büchi

**Editeur:**

Barry Elkington

Maquette basée sur l'édition 1990 avec illustrations complémentaires de Matthew Cook( 2004,2018).

Section cartes: Jukka Liikari.

Mise en page: Martin Hammarberg, Ashape AB – Traduction française: ©André HALLOUARD

---

## **Descriptions des postes de contrôle IOF**

### Changements majeurs de la version 2004:

- 1) Ligne supplémentaire facultative montrant l'itinéraire de la prise de carte au triangle de départ.
- 2) Nouveaux symboles pour Tranchée (2.10), Zone (parterre) interdite (5.23) .
- 3) Virage ou courbe passant de la colonne G à la colonne F (11.1).
- 4) Déplacement du symbole radio ou contrôle TV.
- 5) Noms et descriptions appropriés avec la terminologie employée par ISOM 2017 .
- 6) Renumérotation de symboles (ex. 11.1 →12.1 etc.).
- 7) Un certain nombre de changements mineurs dans le texte explicatif pour fournir une clarification des symboles utilisés.

# Introduction

La course d'orientation est un sport mondial. C'est l'objectif des descriptions des symboles IOF de fournir une norme (Standard) pour les orientateurs de tous les pays aux fins de compréhension sans ambiguïté ou le besoin de traduction. Ce livret démontre comment utiliser les symboles à cette fin.

## Comment réaliser une description des postes type IOF

L'objectif de la description des postes est de donner la précision la plus ample possible du poste indiqué sur la carte et l'emplacement exact de la balise qui s'y rapporte.

Cependant, un poste bien choisi reste le fondement nécessaire à la lecture de la carte. Les descriptions et codes de contrôle peuvent aider en ce sens, mais essayons de rester aussi simple que possible.

Nota Bene : les descriptions de postes ne servent pas à corriger les erreurs liées à la cartographie.

## Exemple de grille de définitions

IOF Event Example			
M45 M50 W21			
5	7.6 km	210 m	
----- 150 m ----->△			
△		/	↘
1	101	⋯	<
2	212	↖ ●	1 ○●
3	135	⊗ ⊗	≡
4	246	↑↓ ⊖	⊙
5	164	→ □	●○
○----- 120 m ----->			
6	185	↗ ↻	└
7	178	┌	⊙
8	147	≡	2
9	149	↗ ↘	×
○----- 250 m ----->⊙			

Exemple de description de postes de compétition IOF		
Catégories M45 M50 W21		
Course N°5	Longueur 7.6 km	Dénivelé 210 m
Distance prise de carte jusqu'au triangle départ 150 m		
Départ		Jonction Route avec mur
1	101	Coude du marais étroit (fossé)
2	212	Rocher de 1m de haut le plus au nord côté Est
3	135	Entre les fourrés
4	246	Dépression du milieu partie Est
5	164	Ruine la plus à l'Est côté Ouest
Balisage à suivre obligatoirement sur 120m depuis et après le poste		
6	185	Mur de pierre en ruine, coin extérieur Sud Est
7	178	Eperon, pied Nord Ouest
8	147	Falaise la plus élevée, de 2m de hauteur
9	149	Intersection de chemins
Balisage à suivre obligatoirement du dernier poste à l'arrivée (250m)		

# Grille de définitions des postes

Une grille de définitions comprend les informations suivantes:

- . NOM de l'évènement en entête
- . L'emplacement du départ, y compris les détails de la distance de la prise de carte à la balise (triangle) départ , si ceux-ci ne sont pas à quelques mètres l'un de l'autre ( Pb grosseur symboles/ échelle de la carte /réalité )
- . Description des contrôles, y compris d'éventuelles instructions spéciales concernant la longueur et la nature de cheminements à suivre pendant la course.
- . Nature du cheminement du dernier poste jusqu'à l'arrivée
- . Une grille de définitions imprimée est composée de cases dont la taille est comprise entre 5mm et 7mm.
- . Lorsqu'il est également prévu un grille de définitions littérale, Celle-ci doit être la plus similaire possible de la version illustrée et la description des postes doit se faire dans le même ordre.

## Entête

Nom de la compétition.

Catégorie (ligne optionnelle).

Code du parcours, Longueur du parcours en kilomètres arrondie à 0.1km, Dénivelé positif à 5m près .





## Localisation du triangle départ

Elle est montrée à l'aide de la ligne précédant le premier poste en utilisant les mêmes symboles .

De façon facultative une ligne peut montrer l'itinéraire et distance de la prise de carte à la balise départ ( sauf si ceux ci sont trop proches l'une de l'autre)

## Description de chaque postes individuellement

Ils doivent apparaître dans l'ordre où ils doivent être "poinçonnés". Des instructions spéciales concernant des cheminements à suivre pendant la course peuvent être intercalées. Un trait plus gras est utilisé toutes les trois descriptions ainsi que de part et d'autre d'une information spéciale.

A	B	C	D	E	F	G	H	<b>A</b>	<b>N° Ordre du poste</b>
2	225				8x4			<b>B</b>	<b>N°Code du poste</b>
								<b>C</b>	<b>Position par rapport à un élément similaire</b>
								<b>D</b>	<b>Nature du poste</b>
								<b>E</b>	<b>Poosition dans autre élément</b>
								<b>F</b>	<b>Dimensions ,combinaisons, Virage- courbe</b>
								<b>G</b>	<b>Position de la balise /à l'élément</b>
								<b>H</b>	<b>Information complémentaire</b>

# Explication des colonnes

Chaque colonne est utilisée de la manière suivante:

## Colonne A - Numéro du poste

Numérotation des postes dans l'ordre dans lequel ils doivent être trouvés, excepté pour une course au score au cours de laquelle cette colonne est laissée en blanc ou indique la valeur en point du poste .

## Colonne B - Code de contrôle

N° de code indiqué sur la station de la balise, plus grand que 30.

## Colonne C - Lequel parmi les objets similaires

Cette colonne est utilisée lorsqu'il y a plusieurs objets similaires dans le cercle dessiné sur la carte ,Ex: le plus au SE.

## Colonne D - Nature du poste

Représente l'élément situé au centre du cercle sur la carte (Ex: clairière, rocher). La description de chaque poste est basée sur les normes internationales pour cartes d'orientation ( ex ISSOM2007 ou ISOM 2017).

## Colonne E - Détail de forme et d'aspect

Information complémentaire si utile, sur la nature ou l'aspect. (ex: évasé, en ruine). Egalement employée dans les combinaisons pour y placer un second symbole de description de poste si cela est utile (ex. croisement : ruisseau et sentier, jonction chemin route etc.).

## Colonne F - Dimensions / Combinaisons

Dimensions de l'élément à chercher (ex. dépression 8x4m) et /ou quand il est représenté sur la carte par un symbole qui n'est pas à l'échelle réelle ( ex.souche 1m).

Egalement utile pour les symboles de combinaison ( symboles colonne D et E ex.pour croisement et /ou jonction).

## Column G - Emplacement de la balise

Position de la balise par rapport à l'élément à chercher. (Ex: coin Sud ; pied Sud)

## Colonne H – information complémentaire

Information complémentaire importante pour le coureur. (Ex. Centre de secours ; Boissons ...)

## Instructions spéciales

Les cases intercalées entre les descriptions de poste renseignent sur un itinéraire obligatoire à partir de ce poste.Ex: suivre obligatoirement le cheminement balisé sur 50m à partir du poste ).

## Nature du cheminement du dernier contrôle jusqu'à l'arrivée





Cette ligne indique la distance du dernier poste jusqu'à l'arrivée ainsi que la nature du balisage jusqu'à celle-ci.

# Explication des Symboles

Lorsqu'une référence ISOM est mentionnée dans les tableaux qui suivent, elle correspond aux spécifications ISOM 2017 .

## Colonne C – quel élément parmi les éléments similaires

Ces symboles doivent seulement être utilisés pour clarifier l'emplacement de la balise par rapport à des éléments similaires. c'est à dire lorsque les éléments sur la carte ne sont pas visuellement évidents. Ils ne sont pas exigés si les autres éléments similaires se trouvent près du bord du cercle





Ref.	Symbol	Name	Description
0.1		Le plus au Nord	. Le plus au N parmi les éléments similaires
0.2		Le plus au SE	Le plus au SE parmi les objets similaires
0.3		Le plus haut	Le plus haut des éléments similaires
0.4		Le plus bas	Le plus bas parmi les éléments similaires
0.5		Central	Le plus au milieu des éléments similaires à l'intérieur du cercle sur la carte

## Colonne D – Le poste de contrôle .

La colonne D indique l'élément principal près duquel la balise est placée





Si une deuxième caractéristique de contrôle est nécessaire (c'est-à-dire pour un croisement ; jonction etc entre deux éléments ) alors l'élément complémentaire doit entrer à la colonne E. Il n'est pas permis de placer deux symboles dans la Colonne D

## Formes du terrain (ISOM section 3.1)

Ref.	Symbol	Name	Description	ISOM
1.1		Terrasse	Un plateau dans une pente.	101
1.2		Eperon	Courbe de niveau représentant un "nez" dans le relief.	101
1.3		Re-entrant	Courbe de niveau représentant une petite vallée. L'inverse d'un éperon.	101
1.4		Talus raide	Changement brutal dans le niveau du terrain qui peut être clairement distingué de son environnement.	104
1.5		Carrière	Carrière de sable ou de pierres dans un terrain en pente ou de niveau.	104

1.6		Levée de terre	Levée ou mur de terre très distinct dans l'environnement ; peut être partiellement couvert de pierres, généralement créé par l'homme. Avec symbole 8.11 si mur effondré.	105 106
1.7		Ravin	Ravin profond causé par l'érosion	107
1.8		Ravine, fossé sec	Petit ravin, fossé sec ou petite tranchée.	108
1.9		Colline	Point élevé représenté sur la carte par une courbe de niveau.	101
1.10		Butte	Petit monticule visible. Utilisé avec le symbole 8.6 pour indiquer qu'il est constitué de pierres.	109 110
1.11		Col	Le point bas entre 2 points plus hauts.	101
1.12		Dépression	Dépression ou creux représentés par des courbes de niveau et des tirets de pente vers le centre.	101
1.13		Petite dépression	Une petite dépression ou creux naturels peu profond qui ne peut être représentée à l'échelle par des courbes de niveau.	111
1.14		Trou	Trou avec flancs nets. Généralement d'origine humaine. Avec symbole 8.6 si trou rocheux	112 203
1.15		Terrain	Zone défoncée par de nombreux trous trop petits ou trop nombreux pour être représentés individuellement.	113 114
1.16		Fourmilière	Monticule colonisé par des fourmis.	

## Roche et rochers (ISOM section 3.2)



Ref.	Symbol	Name	Description	ISOM
2.1		Falaise Face rocheuse	Falaise ou Face rocheuse qui peut être franchissable ou pas.	201 202
2.2		Pic rocheux	Haute excroissance naturelle rocheuse.	206
2.3		Caverne	Trou dans une colline ou face rocheuse permettant l'accès intérieur à celle-ci.	203
2.4		Rocher	Un rocher remarquable ou face rocheuse isolé.	204 205

2.5		Zone rocheuse	Zone où la densité de rochers est telle qu'on ne peut tous les représenter individuellement.	208 209
2.6		Groupe de rochers	Un petits groupe de rochers qui sont si proches les uns des autres qu'ils ne peuvent être représentés individuellement sur la carte.	207
2.7		Pierrier	Surface couverte de nombreuses petites pierres ou petits rochers .	210 211 212
2.8		Affleurement rocheux	Zone rocheuse plate, sans terre ni végétation.	214
2.9		Passage étroit entre falaises	Passage entre 2 falaises ou 2 faces rocheuses se faisant face	201 202
2.10		Tranchée	Une tranchée artificielle	215











## Eau et marais (ISOM section 3.3)

Ref.	Symbol	Name	Description	ISOM
3.1		Lac	Plan d'eau étendu habituellement cartographié comme étant infranchissable.	301
3.2		Etang, mare	Petit plan d'eau, peut être peu profond ou saisonnier	302
3.3		Trou d'eau	Dépression ou trou rempli d'eau	303
3.4		Rivière, ruisseau	Fleuve , rivière , cours d'eau	301 304 305
3.5		Fossé, drain, rigole	Ecoulement d'eau étroit et intermittent ou saisonnier. Naturel ou artificiel.	306
3.6		Marais étroit Fossé humide	Marais ou filet d'eau trop étroit pour être représenté par le symbole représentant un marais .	309
3.7		Marais	Zone humide permanente avec végétation marécageuse .	307 308
3.8		Sol ferme dans un marais	Zone de sol ferme à l'intérieur d'un marais ou entre deux marais	307 308
3.9		Puits, fontaine	Puits ou source captée clairement visible sur le terrain. Souvent protégé par un aménagement dû à l'intervention humaine.	311

























3.10		Source	Origine d'un cours d'eau avec écoulement visible.	312
3.11		Réservoir à eau Abreuvoir	Réservoir d'eau créé par l'homme.	311

## Végétation (ISOM section 3.4)



Ref.	Symbol	Name	Description	ISOM
4.1		Terrain ouvert	Zone de terrain découvert sans arbre une prairie ou un champ) Aussi bruyère ou lande.	401 403
4.2		Terrain semi-ouvert	Terrain ouvert avec arbres dispersés ou buissons.	402 404
4.3		Coin de bois	Coin ou pointe d'étendue boisée dans un terrain ouvert.	
4.4		Clairière	Petite surface naturelle non recouverte d'arbres dans la forêt.	401 403
4.5		Fourré	Petite zone dans le bois où la densité des arbres ou de la végétation au sol, tel qu'elle rend la course difficile. Peut être utilisé pour un fourré seul , en particulier pour le sprint.	408 410 411
4.6		Haie buissons Haie	Alignement d'origine humaine d'arbres ou de buissons difficile à franchir. Peut être utilisé pour les haies en sprint particulièrement .	410 411
4.7		Limite de végétation	limite distincte d'arbres différents ou végétation différentes .	416
4.8		Bosquet	Petit groupement d'arbres en terrain découvert.	405 406
4.9		Arbre remarquable	Arbre isolé ou remarquable se distinguant dans son environnement découvert ou forestier ; son essence est souvent spécifiée dans la colonne E.	417 418
4.10		Souche, Arbre déraciné	Souche d'arbre. Arbre déraciné, avec ou sans tronc .	

## Constructions humaines (ISOM section 3.5)

Ref.	Symbol	Name	Description	ISOM
5.1		Route	Tout route à revêtement en dur et carrossable par temps.	502-503
5.2		Chemin / sentier	Tout chemin carrossable ou non ainsi que sentier même de débardage ou de gibier.	504-507
5.3		Coupe-feu	Ouverture en ligne droite dans la forêt qui ne comporte pas de sentier distinct (layon).	508
5.4		Pont	Point de traversée au-dessus d'une rivière ou d'un autre objet linéaire.	512
5.5		Ligne de force	Ligne téléphonique ou à haute tension, télécabine ou ski lift.	510 511
5.6		Pylône de ligne de force	Pylône de ligne téléphonique, à haute tension, de télécabine ou de ski lift.	510 511
5.7		Tunnel	Passage sous une route, un chemin de fer	510 511
5.6		Mur	Tout mur de pierre. Du mur d'enceinte au muret de soutènement  Utilisé avec symbole 8.11 pour indiquer qu'il est en ruine.	513 515 514
5.9		Clôture	Limite visible en fil de fer, bois, treillis.  Franchissable ou non. Utilisée avec le symbole 8.11 si en ruine.	516 518 517
5.10		Point de passage	Passage à travers un mur, une clôture,... Possibilité de porte ou d'échelier.	519
5.11		Construction	Bâtiment en bois, pierre, brique,...	521
5.12		Surface pavée	Surface en dur utilisable en tant que parking ou à autre usage.	501
5.13		Ruine	Restes d'une construction écroulée.	523
5.14		Pipeline	Pipeline (gaz, eau, pétrole, etc.) en surface.	528 529
5.15		Tour	Structure en métal, bois ou autre généralement destinée à l'observation en forêt A	524 525
5.16		Plate-forme de tir	Structure d'observation ou de tir adossée à un arbre.	525

5.17		Borne, Borne de bronze	Borne, aménagement de pierres, plaque de bronze, mémorial ou point trigonométrique.	526
5.18		Mangeoire	Construction pour le nourrissage du gibier, mangeoire .	527
5.19		Charbonnière Plateforme	Reste apparent de petit plateau où le charbon de bois était brûlé ou la tourbe extraite. Plateforme sur une pente	530 115
5.20		Monument ou Statue	Monument, mémorial ou statue.	530 531
5.21		Passage dans un bâtiment	Arcade, passage à travers un bâtiment .	522
5.22		Escalier	Escalier ( au moins deux marches)	
5.23		Zone interdite parterre	Zone interdite .Typiquement parterre ou zone fleurie	520

## Objets remarquables / Objets particuliers

Ref.	Symbol	Name	Description	ISOM
6.1		Elément remarquable Objet particulier	Si utilisé une information doit être diffusée aux compétiteurs avant la course	115 313 419 531
6.2		Elément remarquable Objet particulier	Si utilisé une information doit être diffusée aux compétiteurs avant la course	115 313 530











## Norme nationale d'élément spécifique

Il n'est généralement recommandé de ne pas introduire de normes spécifiques nationales. Si de tels symboles locaux sont utilisés lors d'une compétition avec une participation internationale, les participants doivent en être avertis avant la course .

Ref.	Symbol	Name	Description	ISOM
7.n		Nom	Description de l'élément	

## Colonne E -Aspect et forme

Ces symboles peuvent être utilisés afin d'ajouter la clarté à la lisibilité de la carte afin de permettre aux concurrents de mieux visualiser la nature et position du poste de contrôle

Ref.	Symbol	Name	Description
8.1		Aplati	Le poste à trouver (colonne D) est particulièrement bas ou aplati et non visible sur la carte. Ex: monticule large
8.2		Evasé	Le poste à trouver est particulièrement évasé ou peu profond, et non visible sur la carte. Ex: Dépression peu profonde .
8.3		Profond	Poste dont la profondeur est importante non visible sur la carte. Ex: dépression, trou.
8.4		Couvert	Poste recouvert de végétation ou broussaille et non indiqué sur la carte. Ex: Ruine envahie par la végétation.
8.5		Ouvert	Le poste à trouver est une zone dont la couverture boisée est plus dégagée que ses alentours non indiqué sur la carte. Ex: Marais, ouvert.
8.6		Rocheux	Le poste à trouver (colonne D) est une zone rocheuse ou pierrier non indiqué sur la carte
8.7		Marécageux	Le poste à trouver est une zone dont le sol présente un aspect marécageux non indiqué sur la carte . Ex: rentrant marécageux.
8.8		Sablonneux	Le sol de l'élément est sablonneux sans que cela soit indiqué sur la carte. Ex: Eperon sablonneux
8.9		Résineux	Le ou les arbres associés à ce symbole (colonne D) sont des résineux à aiguilles. Ex: Arbre isolé résineux.
8.10		Feuillu	Le ou les arbres sont des feuillus Ex: Taillis de feuillus.
8.11		En ruine	Elément effondré, cassé ou tombé au sol. Ex: Mur en ruine.Affut de chasse en ruine



# Colonne F – Dimensions/ Combinaisons/ Virage( courbe)

## Dimensions















Notez: la (les) dimension (s) de la caractéristique (s) de l'élément doit être donnée quand elle(s) ajoute(nt) la clarté à la carte pour permettre au concurrent de mieux visualiser l'emplacement du poste de contrôle; par exemple d'un point de vue de visibilité il est important de savoir si un rocher a 1m de haut ou 3m de haut.

Ref.	Symbol	Name	Description
9.1	2.5	Hauteur ou profondeur	Taille du poste exprimée en mètres.
9.2	8 x 4	Superficie	Largeur et longueur du poste en mètres.
9.3	0.5 — 3	Hauteur sur talus	Hauteur d'un poste sur une pente en mètres.
9.4	2 3	Hauteur des 2 objets	Hauteur des objets entre lesquels se trouvent le poste.

## Combinaisons

Ref.	Symbol	Name	Description
10.1		Croisement	Endroit où 2 éléments linéaires se croisent
10.2		Jonction	Endroit où 2 éléments linéaires se rejoignent.

Lorsque ce symbole est utilisé dans la colonne F, les éléments qui se croisent ou se rejoignent doivent apparaître dans les colonnes D et E. Exemples:







D	E	F		
			Croisement chemins	Point de croisement de 2 éléments linéaires de même nature
			Croisement coupe-feu et rivière	Point de croisement de 2 éléments linéaires de natures différentes.
			Jonction de routes	Point de jonction de 2 éléments linéaires de même nature.
			Jonction d'un marais et d'une rivière	Point de jonction de 2 éléments linéaires de natures différentes.
			Jonction d'une clôture et un bâtiment	Point de jonction d'un linéaire et un côté d'un élément à superficie

## Virage (Courbe)

Ref.	Symbol	Name	Description
11.1		Virage courbe	Utilisé lorsqu'un linéaire effectue un virage, une courbe; ex. Virage de chemin; courbe de bord de ruisseau.

## Colonne G – Emplacement de la balise

A noter: Il n'est pas nécessaire d'utiliser un des symboles ci-dessous si la balise de contrôle est placée à l'endroit évident par rapport à l'élément à découvrir. C'est-à-dire aussi près que possible de celui-ci, de son centre ou au pied dans le cas d'une falaise.

Ref.	Symbol	Name	Description
12.1		Côté Nord-Est	La balise se trouve à côté dans le cas d'un élément simple. Ex: Rocher, côté NE. Et à l'extérieur dans le cas d'un élément plus étendu. Ex: Ruine, côté E.
12.2		Bord Sud-Est	Utilisé quand: a) La balise se trouve sur le bord d'un élément de relief bien distinct et délimité par une courbe de niveau. Ex: Dépression, bord S-E b) La balise se trouve sur le bord d'un élément de surface bien distinct de son environnement Ex: Marais, bord S-E; Clairière, bord N-O.
12.3		Partie Ouest	La balise se trouve à l'intérieur de la zone choisie comme poste mais PAS sur un des bords la délimitant. Ex: Marais, partie Ouest.
12.4		Angle Est (intérieur)	Utilisé quand: a) Le bord de la zone choisie comme poste décrit un angle entre 45-135 degrés. Ex: Terrain ouvert, angle Est (intérieur). b) Un élément linéaire fermé présente un angle Ex: Clôture, angle Sud (extérieur)
12.5		Angle Sud (extérieur)	L'orientation du symbole correspond à la réalité et le point indique l'intérieur ou l'extérieur.
12.6		Pointe S-O	La balise se trouve à la pointe (<math><45^\circ</math>) d'une surface. Le point indique l'intérieur ou l'extérieur. Ex: Marais, pointe S-O.

12.7		Extrémité Nord-Ouest	Balise au début ou à la fin d'un élément linéaire. Ex: Extrémité N-O du fossé.
12.8		Partie amont	L'élément à trouver est en rapport avec le relief et la balise se trouve dans la partie supérieure; Ex: Re-entrant, partie amont.
12.9		Partie aval	L'élément à trouver est en rapport avec le relief et la balise se trouve dans la partie la plus basse. Ex: Re-entrant, partie aval.
12.10		Sur	La balise est située à l'endroit le plus élevé du poste (et la carte ne permet pas de le savoir). Au-dessus de la falaise.
12.11		En-dessous	La balise est située en-dessous de l'élément; Ex: Pont, en-dessous.
12.12		Au pied (sans direction)	La balise est située à la partie la plus basse de l'élément ou au pied de celui-ci- E: Talus, au pied.
12.13		Au pied Nord-Est	Quand l'élément est assez étendu et qu'il soit utile de spécifier à quelle partie de sa base se trouve la balise. Ex: Colline, au pied N-E.
12.14		Entre	La balise se trouve entre 2 éléments Exemples ci-dessous.

Lorsque le symbole 12.14 "entre" est utilisé dans la colonne G, les 2 éléments entre lesquels se trouve la balise sont repris séparément dans les colonnes D et E. Exemples:

D	E	F	G		
				Entre les fourrés	La balise se situe entre deux objets similaires
				Entre un rocher et une butte	La balise se situe entre deux objets différents.

## Colonne H -Autre information

Ref.	Symbol	Name	Description
13.1		Poste secours	Premiers soins disponibles.
13.2		Point de ravitaillement	Rafraîchissements disponibles.
13.3		Contrôle radio ou TV	Contrôle Radio ou TV

## Distance du début du chronométrage à la balise départ

Ceci est une ligne facultative montrant la distance depuis le début du chronométrage à la balise départ .Ceci sera exigé en cas de départ en "aréna" et/ou si la distance jusqu'au triangle départ est longue.N'est pas exigé si la balise départ est proche ou visible depuis le début du chronométrage .

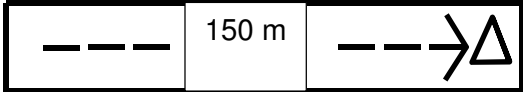

Ref.	Symbol	Name/Description
14.1		Distance du début du chronométrage à la balise départ en mètre

## Instructions particulières

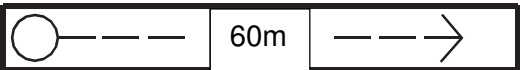
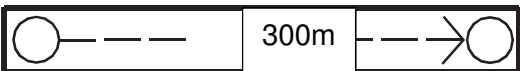
Elles sont dans la grille de définitions à l'endroit correspondant au déroulement de la course .Elles peuvent être utilisées pour accentuer ce qui est déjà indiqué sur la carte. Elles renseignent si un cheminement est à suivre obligatoirement depuis un poste ou entre deux postes

Ref.	Symbol	Name/Description
15.1		Balisage à suivre depuis le poste sur 60 m.
15.2		Balisage entre les 2 postes sur 300m.

If there are mandatory crossing points or routes between two controls:

Ref.	Symbol	Name/Description
15.3		Point de passage obligatoire entre les 2 postes.
15.4		Cheminement obligatoire à travers une zone non autorisée.

At a map exchange, or if a marked route is to be followed from a control to a map exchange, it should follow the last control description of the first part of the course as follows:

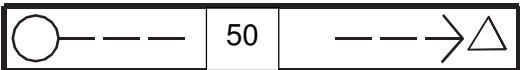
Ref.	Symbol	Name/Description
15.5		Balisage sur 50m jusqu'à l'échange de cartes.







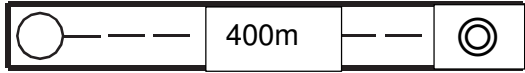
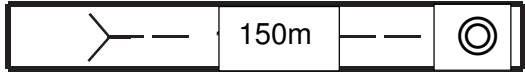
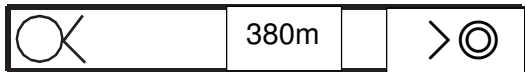



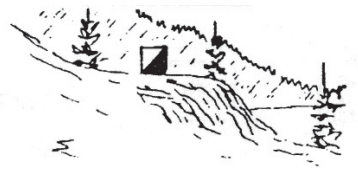

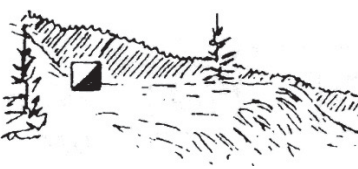







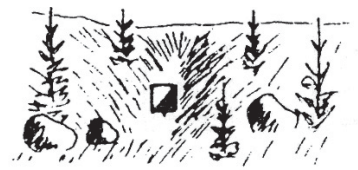













## Nature du dernier poste de contrôle à l'arrivée

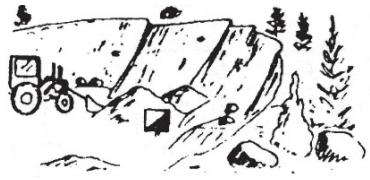



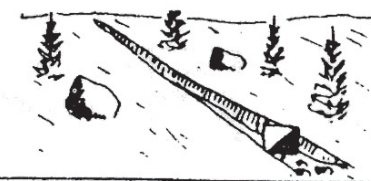







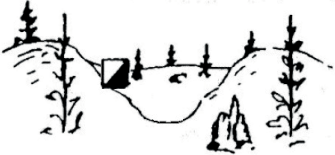





Après la dernière définition de poste de contrôle, la nature du cheminement à suivre est indiquée par l'une des description ci-dessous











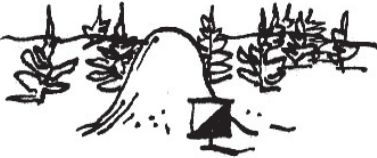





Ref.	Symbol	Name/Description
16.1		400m du dernier poste à l'arrivée. Cheminement balisé.
16.2		150m du dernier poste à l'arrivée. Orienter jusqu'au couloir d'arrivée, puis suivre le balisage.
16.3		380m du dernier poste à l'arrivée. Pas de balisage.



























# Exemples

Map	Terrain	Control Descriptions	Text Description
		1 [ ] [ ] [ ] [ ] [ ] [ ] [ ]	Terrasse
		2 [ ] [ ] [ ] [ ] [ ] [ ] [ ]	Terrasse, partie O
		3 [ ] [ ] [ ] [ ] [ ] [ ] [ ]	Eperon, nez
		4 [ ] [ ] [ ] [ ] [ ] [ ] [ ]	Eperon partie supérieure
		5 [ ] [ ] [ ] [ ] [ ] [ ] [ ]	Eperon , partie inférieure
		6 [ ] [ ] [ ] [ ] [ ] [ ] [ ]	Renrant
		7 [ ] [ ] [ ] [ ] [ ] [ ] [ ]	Renrant partie amont
		8 [ ] [ ] [ ] [ ] [ ] [ ] [ ]	Renrant

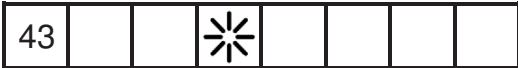
Map	Terrain	Control Descriptions	Text Description
		9 <input type="text"/> <input type="text"/> → <input type="text"/> <input type="text"/> <input type="text"/> <input type="text"/>	Rentrant le plus à l'E
		10 <input type="text"/> <input type="text"/> <input type="text"/> <input type="text"/> <input type="text"/> <input type="text"/>	Levée de terre , Pied
		11 <input type="text"/> <input type="text"/> <input type="text"/> <input type="text"/> 5x5 <input type="text"/>	Carrière 5x5m
		12 <input type="text"/> <input type="text"/> <input type="text"/> <input type="text"/> <input type="text"/> <input type="text"/>	Carrière bord E
		13 <input type="text"/> <input type="text"/> <input type="text"/> <input type="text"/> <input type="text"/> <input type="text"/>	Carrière partie Est
		14 <input type="text"/> <input type="text"/> <input type="text"/> <input type="text"/> <input type="text"/> <input type="text"/>	Levée de terre Extrémité Est
		15 <input type="text"/> <input type="text"/> <input type="text"/> <input type="text"/> <input type="text"/> <input type="text"/>	Ravin partie inférieure
		16 <input type="text"/> <input type="text"/> <input type="text"/> <input type="text"/> <input type="text"/> <input type="text"/>	Ravineau fossé sec extrémité NE
		17 <input type="text"/> <input type="text"/> <input type="text"/> <input type="text"/> <input type="text"/> <input type="text"/>	Colline

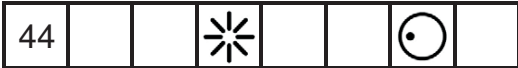
Map	Terrain	Control Descriptions	Text Description							
		18 <table border="1" data-bbox="676 235 1198 302"> <tr> <td></td> <td></td> <td></td> <td>○</td> <td></td> <td>○●</td> <td></td> </tr> </table>				○		○●		Colline Partie NO
			○		○●					
		19 <table border="1" data-bbox="676 412 1198 479"> <tr> <td></td> <td>←</td> <td>○</td> <td></td> <td>○●</td> <td></td> </tr> </table>		←	○		○●		Colline la plus à l'Est est Coté E	
	←	○		○●						
		20 <table border="1" data-bbox="676 602 1198 669"> <tr> <td></td> <td></td> <td>○</td> <td>●</td> <td></td> <td>⎯</td> <td></td> </tr> </table>			○	●		⎯		Entre la colline et la butte
		○	●		⎯					
		21 <table border="1" data-bbox="676 777 1198 844"> <tr> <td></td> <td></td> <td>●</td> <td></td> <td>1</td> <td></td> <td></td> </tr> </table>			●		1			Butte 1m
		●		1						
		22 <table border="1" data-bbox="676 965 1198 1032"> <tr> <td></td> <td></td> <td>●</td> <td></td> <td>1</td> <td>○L</td> <td></td> </tr> </table>			●		1	○L		Butte 1m Pied Est
		●		1	○L					
		23 <table border="1" data-bbox="676 1173 1198 1240"> <tr> <td></td> <td></td> <td>)</td> <td>(</td> <td></td> <td></td> <td></td> </tr> </table>			)	(				Col
		)	(							
		24 <table border="1" data-bbox="676 1359 1198 1426"> <tr> <td></td> <td></td> <td>⊖</td> <td></td> <td></td> <td></td> </tr> </table>			⊖				Depression	
		⊖								
		25 <table border="1" data-bbox="676 1592 1198 1659"> <tr> <td></td> <td></td> <td>⊖</td> <td></td> <td>○●</td> <td></td> </tr> </table>			⊖		○●		Depression, Partie Est	
		⊖		○●						
		26 <table border="1" data-bbox="676 1749 1198 1816"> <tr> <td></td> <td>  </td> <td>●</td> <td>U</td> <td></td> <td>○●</td> </tr> </table>			●	U		○●	Petite dépression du milieu bord Est	
		●	U		○●					
		27 <table border="1" data-bbox="676 1964 1198 2031"> <tr> <td></td> <td></td> <td>V</td> <td></td> <td>1</td> <td>⊖</td> <td></td> </tr> </table>			V		1	⊖		Trou 1m
		V		1	⊖					

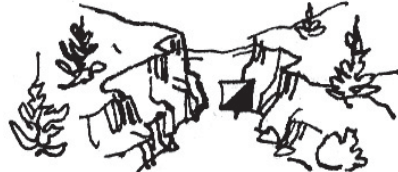











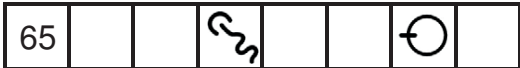

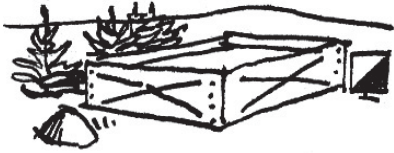





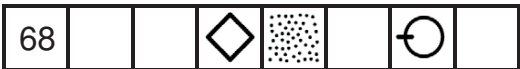

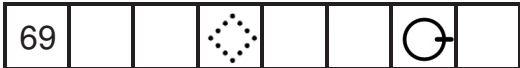

Map	Terrain	Control Descriptions	Text Description								
		28 <table border="1" style="display: inline-table; vertical-align: middle;"><tr><td> </td><td> </td><td>✱</td><td> </td><td>1</td><td>○</td></tr></table>			✱		1	○	Fourmillière 1m Côté SO		
		✱		1	○						
		29 <table border="1" style="display: inline-table; vertical-align: middle;"><tr><td> </td><td> </td><td>▬</td><td> </td><td>2</td><td> </td><td> </td></tr></table>			▬		2			Falaise 2m	
		▬		2							
		30 <table border="1" style="display: inline-table; vertical-align: middle;"><tr><td> </td><td> </td><td>▬</td><td> </td><td>2</td><td>○</td><td> </td></tr></table>			▬		2	○		Falaise 2m pied Nord	
		▬		2	○						
		31 <table border="1" style="display: inline-table; vertical-align: middle;"><tr><td> </td><td> </td><td>●</td><td>▬</td><td> </td><td>2</td><td> </td><td> </td></tr></table>			●	▬		2			Falaise du dessus 2m
		●	▬		2						
		32 <table border="1" style="display: inline-table; vertical-align: middle;"><tr><td> </td><td> </td><td>▬</td><td> </td><td>1.5</td><td>⋈</td><td> </td></tr></table>			▬		1.5	⋈		Falaise 1,5m partie supérie	
		▬		1.5	⋈						
		33 <table border="1" style="display: inline-table; vertical-align: middle;"><tr><td> </td><td> </td><td>▬</td><td>▬</td><td> </td><td>▬</td><td> </td><td> </td></tr></table>			▬	▬		▬			Entre les falaises
		▬	▬		▬						
		34 <table border="1" style="display: inline-table; vertical-align: middle;"><tr><td> </td><td> </td><td>▲</td><td> </td><td> </td><td>○</td><td> </td></tr></table>			▲			○		Aiguille rocheuses côté Sud	
		▲			○						
		35 <table border="1" style="display: inline-table; vertical-align: middle;"><tr><td> </td><td> </td><td>✱</td><td> </td><td> </td><td> </td><td> </td></tr></table>			✱					Grotte	
		✱									
		36 <table border="1" style="display: inline-table; vertical-align: middle;"><tr><td> </td><td> </td><td>▲</td><td> </td><td>1.5</td><td>●</td><td>○</td><td> </td></tr></table>			▲		1.5	●	○		Rocher 1,5m côté Ouest
		▲		1.5	●	○					

Map	Terrain	Control Descriptions	Text Description
		37 	Rocher le plus au SE 2m côté Est
		38 	Entre les rochers 1m et 1,5m
		39 	Rocher, 0.5m/3m, côté Ouest
		40 	Zone rocheuse, bord sud Est
		41 	Groupe de rochers, côté Sud
		42 	Pierrier bord Nord
		43 	Plaque rocheuse
		44 	Plaque rocheuse partie Ouest
		45 	passage étroit

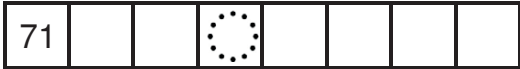
Map	Terrain	Control Descriptions	Text Description
		46 [ ] [ ] [ ] [ ] [ ] [ ] [ ] [ ] [ ] [ ]	Lac pointe Est
		47 [ ] [ ] [ ] [ ] [ ] [ ] [ ] [ ] [ ] [ ]	Mare bord Est
		48 [ ] [ ] [ ] [ ] [ ] [ ] [ ] [ ] [ ] [ ]	Trou d'eau bord Est
		49 [ ] [ ] [ ] [ ] [ ] [ ] [ ] [ ] [ ] [ ]	Ruisseau Coude
		50 [ ] [ ] [ ] [ ] [ ] [ ] [ ] [ ] [ ] [ ]	Coude du ruisseau le plus au Sud
		51 [ ] [ ] [ ] [ ] [ ] [ ] [ ] [ ] [ ] [ ]	jonction de ruisseau
		52 [ ] [ ] [ ] [ ] [ ] [ ] [ ] [ ] [ ] [ ]	Fossé extré NE
		53 [ ] [ ] [ ] [ ] [ ] [ ] [ ] [ ] [ ] [ ]	Fossé coude
		54 [ ] [ ] [ ] [ ] [ ] [ ] [ ] [ ] [ ] [ ]	Coude le au Nord du fossé
		55 [ ] [ ] [ ] [ ] [ ] [ ] [ ] [ ] [ ] [ ]	Junction de fossé

Map	Terrain	Control Descriptions	Text Description								
		56 <table border="1" style="display: inline-table; vertical-align: middle;"><tr><td> </td><td> </td><td> </td><td> </td><td> </td><td> </td><td> </td><td> </td></tr></table>									Croisement de fossés
		57 <table border="1" style="display: inline-table; vertical-align: middle;"><tr><td> </td><td> </td><td> </td><td> </td><td> </td><td> </td><td> </td><td> </td></tr></table>									Fossé humide, extrémité SO
		58 <table border="1" style="display: inline-table; vertical-align: middle;"><tr><td> </td><td> </td><td> </td><td> </td><td> </td><td> </td><td> </td><td> </td></tr></table>									Marais, Partie NO
		59 <table border="1" style="display: inline-table; vertical-align: middle;"><tr><td> </td><td> </td><td> </td><td> </td><td> </td><td> </td><td> </td><td> </td></tr></table>									Marais , pointe S
		60 <table border="1" style="display: inline-table; vertical-align: middle;"><tr><td> </td><td> </td><td> </td><td> </td><td> </td><td> </td><td> </td><td> </td></tr></table>									Marais,bord Est
		61 <table border="1" style="display: inline-table; vertical-align: middle;"><tr><td> </td><td> </td><td> </td><td> </td><td> </td><td> </td><td> </td><td> </td></tr></table>									Marais, 8m x 8m
		62 <table border="1" style="display: inline-table; vertical-align: middle;"><tr><td> </td><td> </td><td> </td><td> </td><td> </td><td> </td><td> </td><td> </td></tr></table>									Entre les marais
		63 <table border="1" style="display: inline-table; vertical-align: middle;"><tr><td> </td><td> </td><td> </td><td> </td><td> </td><td> </td><td> </td><td> </td></tr></table>									Sol ferme dans marais, Pointe NO
		64 <table border="1" style="display: inline-table; vertical-align: middle;"><tr><td> </td><td> </td><td> </td><td> </td><td> </td><td> </td><td> </td><td> </td></tr></table>									Puit,côté Est



Map	Terrain	Control Descriptions	Text Description
		65 	Source bord Ouest
		66 	Réservoir ,côté E
		67 	Zone découverte,coin Est (intérieur)
		68 	Zone découverte,bord ouest sablonneux
		69 	Zone semi découverte,bord est
		70 	Coin de forêt,pointe sud
		71 	Cairière
		72 	Fourré côté Est
		73 	HAIE , coin Est (extérieur)

Map	Terrain	Control Descriptions	Text Description
		74 <input type="text"/> <input type="text"/> <input type="text"/> <input type="text"/> <input type="text"/> <input type="text"/>	Végétation Limite coin Est (extérie
		75 <input type="text"/> <input type="text"/> <input type="text"/> <input type="text"/> <input type="text"/> <input type="text"/>	Bosquet coin Est
		76 <input type="text"/> <input type="text"/> <input type="text"/> <input type="text"/> <input type="text"/> <input type="text"/>	Arbre Remarquable feuillu
		77 <input type="text"/> <input type="text"/> <input type="text"/> <input type="text"/> <input type="text"/> <input type="text"/>	Souche côté Est
		78 <input type="text"/> <input type="text"/> <input type="text"/> <input type="text"/> <input type="text"/> <input type="text"/>	Route, Extrémité SE
		79 <input type="text"/> <input type="text"/> <input type="text"/> <input type="text"/> <input type="text"/> <input type="text"/>	Jonction de routes
		80 <input type="text"/> <input type="text"/> <input type="text"/> <input type="text"/> <input type="text"/> <input type="text"/>	Croisement route/ chemin
		81 <input type="text"/> <input type="text"/> <input type="text"/> <input type="text"/> <input type="text"/> <input type="text"/>	Chemin coude
		82 <input type="text"/> <input type="text"/> <input type="text"/> <input type="text"/> <input type="text"/> <input type="text"/>	Coude de chemin le plus à l'Ouest

Map	Terrain	Control Descriptions	Text Description							
		83 <table border="1" style="display: inline-table; vertical-align: middle;"><tr><td style="width: 20px; height: 20px;"></td><td style="width: 20px; height: 20px;"></td><td style="width: 20px; height: 20px; text-align: center;">/</td><td style="width: 20px; height: 20px; text-align: center;">/</td><td style="width: 20px; height: 20px; text-align: center;">Y</td><td style="width: 20px; height: 20px;"></td><td style="width: 20px; height: 20px;"></td></tr></table>			/	/	Y			Chemins jonction
		/	/	Y						
		84 <table border="1" style="display: inline-table; vertical-align: middle;"><tr><td style="width: 20px; height: 20px;"></td><td style="width: 20px; height: 20px;"></td><td style="width: 20px; height: 20px; text-align: center;">/</td><td style="width: 20px; height: 20px; text-align: center;">/</td><td style="width: 20px; height: 20px; text-align: center;">X</td><td style="width: 20px; height: 20px;"></td><td style="width: 20px; height: 20px;"></td></tr></table>			/	/	X			Chemins Croisement
		/	/	X						
		85 <table border="1" style="display: inline-table; vertical-align: middle;"><tr><td style="width: 20px; height: 20px;"></td><td style="width: 20px; height: 20px;"></td><td style="width: 20px; height: 20px; text-align: center;">/</td><td style="width: 20px; height: 20px; text-align: center;">~</td><td style="width: 20px; height: 20px; text-align: center;">X</td><td style="width: 20px; height: 20px;"></td><td style="width: 20px; height: 20px;"></td></tr></table>			/	~	X			Croisement Chemin /Ruisseau
		/	~	X						
		86 <table border="1" style="display: inline-table; vertical-align: middle;"><tr><td style="width: 20px; height: 20px;"></td><td style="width: 20px; height: 20px;"></td><td style="width: 20px; height: 20px; text-align: center;">/</td><td style="width: 20px; height: 20px; text-align: center;">~</td><td style="width: 20px; height: 20px; text-align: center;">X</td><td style="width: 20px; height: 20px;"></td><td style="width: 20px; height: 20px;"></td></tr></table>			/	~	X			Croisement chemin /fossé
		/	~	X						
		87 <table border="1" style="display: inline-table; vertical-align: middle;"><tr><td style="width: 20px; height: 20px;"></td><td style="width: 20px; height: 20px;"></td><td style="width: 20px; height: 20px; text-align: center;">/</td><td style="width: 20px; height: 20px; text-align: center;">...</td><td style="width: 20px; height: 20px; text-align: center;">&lt;</td><td style="width: 20px; height: 20px;"></td><td style="width: 20px; height: 20px;"></td></tr></table>			/	...	<			Coude coupe feu
		/	...	<						
		88 <table border="1" style="display: inline-table; vertical-align: middle;"><tr><td style="width: 20px; height: 20px;"></td><td style="width: 20px; height: 20px;"></td><td style="width: 20px; height: 20px; text-align: center;">/</td><td style="width: 20px; height: 20px; text-align: center;">/</td><td style="width: 20px; height: 20px; text-align: center;">T</td><td style="width: 20px; height: 20px;"></td><td style="width: 20px; height: 20px;"></td></tr></table>			/	/	T			Pont extrémité Nord
		/	/	T						
		89 <table border="1" style="display: inline-table; vertical-align: middle;"><tr><td style="width: 20px; height: 20px;"></td><td style="width: 20px; height: 20px;"></td><td style="width: 20px; height: 20px; text-align: center;">/</td><td style="width: 20px; height: 20px; text-align: center;">/</td><td style="width: 20px; height: 20px; text-align: center;">+</td><td style="width: 20px; height: 20px;"></td><td style="width: 20px; height: 20px;"></td></tr></table>			/	/	+			Pylone ligne électrique
		/	/	+						
		90 <table border="1" style="display: inline-table; vertical-align: middle;"><tr><td style="width: 20px; height: 20px;"></td><td style="width: 20px; height: 20px;"></td><td style="width: 20px; height: 20px; text-align: center;">/</td><td style="width: 20px; height: 20px; text-align: center;">/</td><td style="width: 20px; height: 20px; text-align: center;">✓</td><td style="width: 20px; height: 20px;"></td><td style="width: 20px; height: 20px;"></td></tr></table>			/	/	✓			Tunnel, Extrémité SO
		/	/	✓						
		91 <table border="1" style="display: inline-table; vertical-align: middle;"><tr><td style="width: 20px; height: 20px;"></td><td style="width: 20px; height: 20px;"></td><td style="width: 20px; height: 20px; text-align: center;">/</td><td style="width: 20px; height: 20px; text-align: center;">.</td><td style="width: 20px; height: 20px; text-align: center;">&gt;</td><td style="width: 20px; height: 20px;"></td><td style="width: 20px; height: 20px;"></td></tr></table>			/	.	>			Mur, coin Est (intérieur)
		/	.	>						

Map	Terrain	Control Descriptions	Text Description
		92	Mur en ruine extrémité Ouest
		93	Croisement Ruisseau/chemin
		94	Croisement chemin/mur
		95	Cloture, coin Sud (extérieur)
		96	Passage côté Sud
		97	Bâtiment , côté Est
		98	Ruine, côté Ouest
		99	Pipeline, en dessous
		100	Tour côté Sud

Map	Terrain	Control Descriptions	Text Description						
		101 <table border="1" style="display: inline-table; vertical-align: middle;"><tr><td style="width: 20px; height: 20px;"></td><td style="width: 20px; height: 20px;"></td><td style="width: 20px; height: 20px; text-align: center;">┌</td><td style="width: 20px; height: 20px;"></td><td style="width: 20px; height: 20px;"></td><td style="width: 20px; height: 20px;"></td></tr></table>			┌				Affût de tir
		┌							
		102 <table border="1" style="display: inline-table; vertical-align: middle;"><tr><td style="width: 20px; height: 20px;"></td><td style="width: 20px; height: 20px;"></td><td style="width: 20px; height: 20px; text-align: center;">●</td><td style="width: 20px; height: 20px;"></td><td style="width: 20px; height: 20px; text-align: center;">○</td><td style="width: 20px; height: 20px;"></td></tr></table>			●		○		Borne, côté Est
		●		○					
		103 <table border="1" style="display: inline-table; vertical-align: middle;"><tr><td style="width: 20px; height: 20px;"></td><td style="width: 20px; height: 20px;"></td><td style="width: 20px; height: 20px; text-align: center;">↑</td><td style="width: 20px; height: 20px;"></td><td style="width: 20px; height: 20px; text-align: center;">●</td><td style="width: 20px; height: 20px;"></td></tr></table>			↑		●		Mangeoire Côté Ouest
		↑		●					
		104 <table border="1" style="display: inline-table; vertical-align: middle;"><tr><td style="width: 20px; height: 20px;"></td><td style="width: 20px; height: 20px;"></td><td style="width: 20px; height: 20px; text-align: center;">△</td><td style="width: 20px; height: 20px;"></td><td style="width: 20px; height: 20px;"></td><td style="width: 20px; height: 20px;"></td></tr></table>			△				Monument
		△							
		105 <table border="1" style="display: inline-table; vertical-align: middle;"><tr><td style="width: 20px; height: 20px;"></td><td style="width: 20px; height: 20px;"></td><td style="width: 20px; height: 20px; text-align: center;">⊙</td><td style="width: 20px; height: 20px;"></td><td style="width: 20px; height: 20px;"></td><td style="width: 20px; height: 20px;"></td></tr></table>			⊙				Charbonnière plateforme
		⊙							
		106 <table border="1" style="display: inline-table; vertical-align: middle;"><tr><td style="width: 20px; height: 20px;"></td><td style="width: 20px; height: 20px;"></td><td style="width: 20px; height: 20px; text-align: center;">Π</td><td style="width: 20px; height: 20px;"></td><td style="width: 20px; height: 20px; text-align: center;">✓</td><td style="width: 20px; height: 20px;"></td></tr></table>			Π		✓		Passage bâtiment extrémité SO
		Π		✓					
		107 <table border="1" style="display: inline-table; vertical-align: middle;"><tr><td style="width: 20px; height: 20px;"></td><td style="width: 20px; height: 20px;"></td><td style="width: 20px; height: 20px; text-align: center;">↗</td><td style="width: 20px; height: 20px;"></td><td style="width: 20px; height: 20px; text-align: center;">└</td><td style="width: 20px; height: 20px;"></td></tr></table>			↗		└		Escalier pied
		↗		└					
		108 <table border="1" style="display: inline-table; vertical-align: middle;"><tr><td style="width: 20px; height: 20px;"></td><td style="width: 20px; height: 20px;"></td><td style="width: 20px; height: 20px; text-align: center;">└</td><td style="width: 20px; height: 20px;"></td><td style="width: 20px; height: 20px;"></td><td style="width: 20px; height: 20px;"></td></tr></table>			└				Tranchée
		└							
		109 <table border="1" style="display: inline-table; vertical-align: middle;"><tr><td style="width: 20px; height: 20px;"></td><td style="width: 20px; height: 20px;"></td><td style="width: 20px; height: 20px; text-align: center;">✿</td><td style="width: 20px; height: 20px;"></td><td style="width: 20px; height: 20px; text-align: center;">✓</td><td style="width: 20px; height: 20px;"></td></tr></table>			✿		✓		Parterre, Coin Sud (extérieur)
		✿		✓					

# Spécifications pour l'orientation de précision (Trail Orienteering)

Il existe 2 variations pour l'usage des colonnes pour les descriptions IOF de contrôle qui sont utilisées pour l'orientation de précision (trail orienteering).



## Colonne B - Code du poste de contrôle

Cette colonne est utilisée pour signaler le nombre de balises visibles à ce point de contrôle; A-D indique donc qu'il faut choisir entre 4 balises.

## Colonne H - Direction of observation

Cette colonne est utilisée pour renseigner dans quelle direction on doit regarder le poste. Une flèche dirigée vers le Nord indique que le compétiteur doit se trouver sur le chemin au Sud du cercle de contrôle.

## Exemple

A	B	C	D	E	F	G	H
1	A-D						

# NOTES UTILES



INTERNATIONAL ORIENTEERING FEDERATION

---

INTERNATIONAL ORIENTEERING FEDERATION  
*Drottninggatan 47, 3 1/2 tr.*  
*SE-65225 Karlstad*  
*Sweden*

e-mail: [iof@orienteering.org](mailto:iof@orienteering.org)  
[www.orienteering.org](http://www.orienteering.org)